

## L3C STRADEASY®



D 400

AVEC FOND

CHAMBRES  
SOUS CHAUSSÉE  
TÉLÉCOMMUNICATIONS

## Type L

L1C  
L1CR  
L2C  
L2CR  
**L3C**  
L3CR  
L5C

## Type J

J2C

## Type K

K1C  
K1CR  
K2C  
K2CR  
K3C  
K3CR

## Type M

M1C  
M1CR  
M3C  
M3CR

## Type P

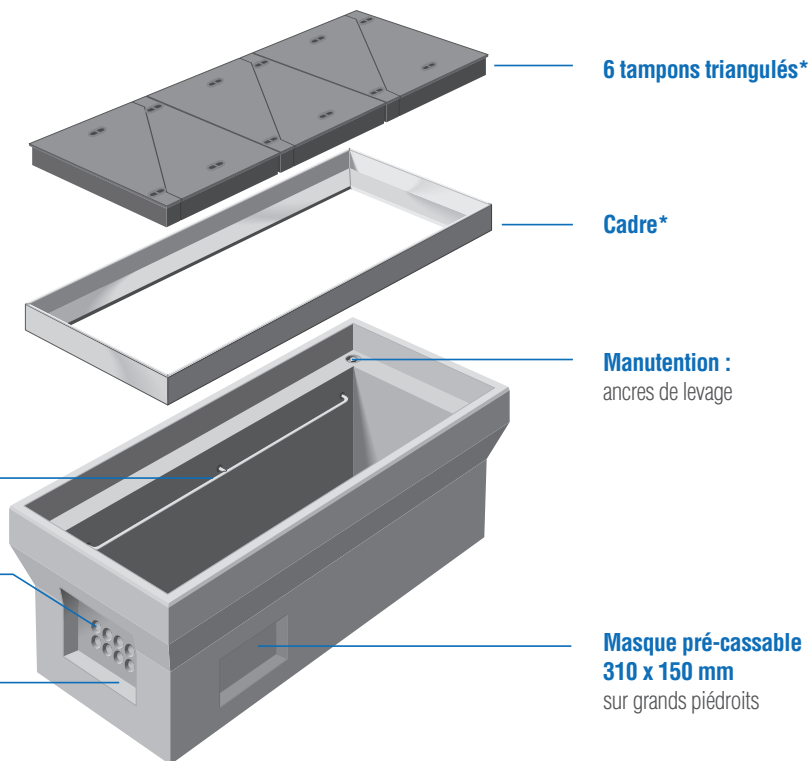
P1C  
P1CR  
P2C  
P2CR

\*Cadres et tampons vendus séparément. Cadre scellé en option.

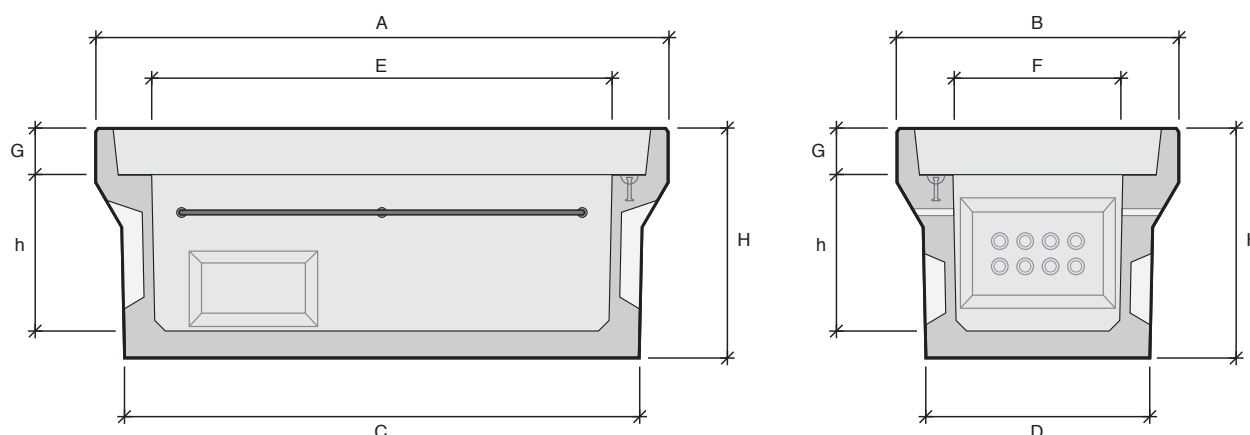

Désignation	Code	Usines	A Longueur (mm)	B Largeur (mm)	C Longueur radier (mm)	D Largeur radier (mm)	E Longueur intérieure (mm)	F Largeur intérieure (mm)	H Hauteur totale (mm)	h Hauteur utile (mm)	G Hauteur feuillure (mm)	Poids (kg)	Manutention
<b>L3C</b>	<b>110020</b>	<b>AI</b>	1711	851	1540	680	1381	521	680	460	140	740	2 ancrés de 1,3T
		<b>BI</b>	1711	851	1540	680	1381	521	680	460	140	740	2 ancrés de 1,3T
		<b>EB</b>	1715	855	1540	690	1380	520	685	460	140	740	2 ancrés de 1,3T

AI : Comines / BI : Arthon / EB : Châteauneuf-du-Rhône

Demandez-nous les préconisations de mise en œuvre et retrouvez les CCTP sur le site [www.stradal-vrd.fr](http://www.stradal-vrd.fr)